

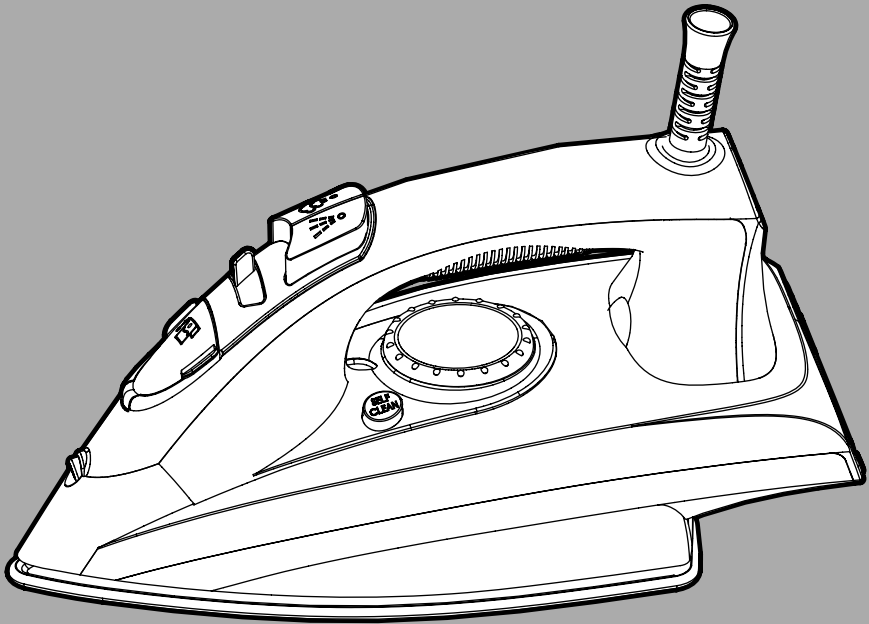

# BLACK & DECKER®



[www.blackanddecker.ae](http://www.blackanddecker.ae)

X1600 / X2000

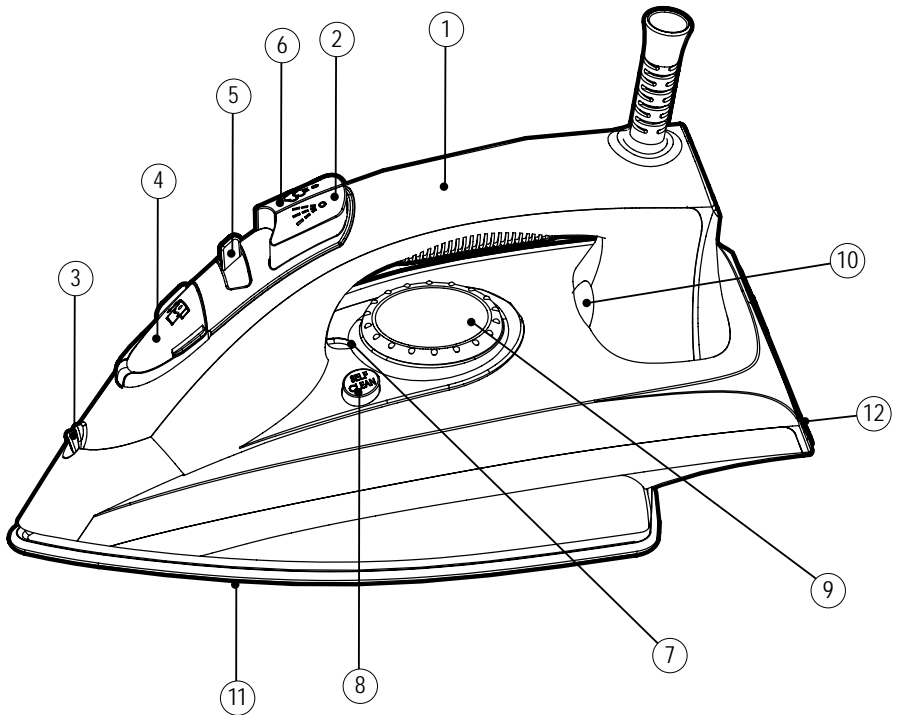

### Parts Identification

- |                     |                               |
|---------------------|-------------------------------|
| 1. Handle           | 7. Temperature setting marker |
| 2. Spray button     | 8. Self clean                 |
| 3. Spray nozzle     | 9. Temperature control dial   |
| 4. Water tank cover | 10. Heating light indicator   |
| 5. Steam control    | 11. Sole plate                |
| 6. Steam button     | 12. Heel rest                 |

## Intended use

Your Black & Decker iron has been designed to remove creases from fabrics using heat & steam and is not to be used for any other purpose.

This product is intended for household use only.



Read this entire manual carefully before using the appliance.



Denotes the risk of electric shock.

## Safety instructions

- Warning! When using mains-powered appliances, basic safety precautions, including the following, should always be followed to reduce the risk of fire, electric shock, personal injury and material damage.
- The intended use is described in this manual. The use of any accessory or attachment or the performance of any operation with this appliance other than those recommended in this instruction manual may present a risk of personal injury.
- Retain this manual for future reference.
- Always route the cord carefully to avoid a tripping hazard.
- Never operate an appliance directly below the socket-outlet it is connected to.
- Never pull the power supply cord to disconnect the plug from the socket. Keep the power supply cord away from heat, oil and sharp edges.
- If the power supply cord is damaged during use, disconnect the appliance from the power supply immediately. Do not touch the power supply cord before disconnecting from the power supply.
- Disconnect the appliance from the power supply when not in use and before cleaning.

## Safety of others

- This appliance is not intended for use by persons (including children) with reduced physical, sensory or mental capabilities, or lack of experience and knowledge, unless they have been given supervision or instruction concerning use of the appliance by a person responsible for their safety.
- Children should be supervised to ensure that they do not play with the appliance.
- Do not allow children or any person unfamiliar with these instructions to use the appliance.
- Do not allow children or animals to come near the work area or to touch the appliance or power supply cord.
- Close supervision is necessary when the appliance is used near children.

## Using your appliance

- Always take care when using the appliance.
- Do not use the appliance outdoors.
- Do not operate the appliance if your hands are wet. Do not operate the appliance if you are barefoot.
- Guide the power supply cord neatly so it does not hang over the edge of a worktop and cannot be caught accidentally or tripped over.

## After use

- Switch off and remove the plug from the socket before leaving the appliance unattended and before changing, cleaning or inspecting any parts of the appliance.
- When not in use, the appliance should be stored in a dry place. Children should not have access to stored appliances.

## Inspection and repairs

- Before use, check the appliance for damaged or defective parts. Check for breakage of parts, damage to switches and any other conditions that may affect its operation.
- Do not use the appliance if any part is damaged or defective.
- Have any damaged or defective parts repaired or replaced by an authorised repair agent.
- Before use, check the power supply cord for signs of damage, ageing and wear.
- Do not use the appliance if the power supply cord or mains plug is damaged or defective.
- If the power supply cord or mains plug is damaged or defective it must be repaired by an authorised repair agent in order to avoid a hazard. Do not cut the power supply cord and do not attempt to repair it yourself.
- Never attempt to remove or replace any parts other than those specified in this manual.
- Do not attempt to repair the appliance. Take it to your nearest Black & Decker-owned or authorised Service Centre for repair.

## Electrical safety



This product must be earthed. Always check that the power supply corresponds to the voltage on the rating plate.

- Power plugs must match the outlet. Never modify the plug in any way. Do not use any adapter plugs with earthed (Class1) appliances. Unmodified plugs and matching outlets will reduce the risk of electric shock.

## Extension cables & Class 1 product

- A 3-core cable must be used as your appliance is earthed and of Class 1 construction.
- Up to 30m (100ft) can be used without loss of power.



To avoid the risk of electric shock, do not immerse the cord, plug or appliance in water or other liquid.

- If the supply cord is damaged, it must be replaced by the manufacturer or an authorized Black & Decker Service Center in order to avoid a hazard.

## Additional safety instructions for irons

- Always route the cord carefully to avoid a tripping hazard.
- Do not use the appliance near water.
- Do not place the appliance near heat sources or directly under cabinets. Do not use the appliance in the presence of explosive or flammable materials.
- The filling aperture must not be opened during use.
- Surfaces may be hot during use and during the cool down period.
- Set the temperature control dial to the min position before plugging in or out.
- Let the appliance cool down before leaving it unattended and before cleaning or inspecting any parts of the appliance.
- The power supply cord should not touch the hot soleplate during use or during the cool down period.

- Do not touch the soleplate until it has cooled down.
- Wait until the appliance has cooled down before emptying the water tank as the water may still be hot.
- Do not immerse the appliance, corded set or plug in liquids
- Always disconnect the appliance from the supply before filling, emptying, cleaning, or carrying out any maintenance on the appliance.
- This product is designed to remove creases from fabrics using heat & steam and is not to be used for any other purpose.
- The iron must not be left unattended while it is connected to the supply mains
- The plug must be removed from the socket-outlet before the water reservoir is filled with water.
- The iron must be used and rested on a stable surface.
- The iron is not to be used if it has been dropped, if there are visible signs of damage or if it is leaking.

## Before first use

- Remove all packaging from the appliance.
- Clean the appliance before first use.
- The self-clean function must be used before using the appliance for the first time and then regularly to remove scale.

## Assembly

**Warning!** Before assembly, make sure that the appliance is switched off and unplugged.

## Filling the water tank

In order to be able to use the steam or spray function, you will first need to fill the water tank with water.

- Make sure that the appliance is unplugged.
- Set the steam control (5) to the no steam position.
- Open the water tank cover (4)
- Hold the appliance at an angle.
- Fill the appliance with water using the beaker provided.

**Warning!** Never fill above the maximum filling level indicated on the beaker provided. Normal tap water can be used, but if you live in a hard water area the use of distilled water is recommended. Do not use chemically de-scaled water.

## Use

**Warning!** Do not leave the appliance unattended while it is connected to the power supply and during the cool down period.

## Temperature setting

The required temperature setting depends on the garment fabric.

- Adjust the temperature control dial (8) to the required setting:
  - Synthetics
  - Silk/wool
  - Cotton/Linen

If you are unsure of the fiber content of a garment: start with a low temperature setting and test on a small area (seam or inside hem). If wrinkles remain, gradually increase the heat setting until you find the optimum setting.

## Using as a dry iron

- Stand the appliance on its heel rest (12).
- Plug the appliance in and switch on.
- Set the steam control (5) to the no steam position.
- Adjust the temperature control dial (9) to the required setting.

The heating light (10) will switch off when the appliance has reached the required temperature.

## Using as a steam iron

- Fill the water steam tank as described above.
- Stand the appliance on its heel rest (12).
- Adjust the temperature control dial (9) to the required steam setting.

The heating light (10) will switch on. When the heating light switches off, the iron will be ready for use as a steam iron.

The heating light will regularly switch on and off whilst ironing.

- To create steam, set the steam control (5) to the required steam position.

 = Low steam

 = High steam

- Plug the appliance in and switch on.

## Using the steam burst button

The steam burst feature can only be used whilst ironing on a high temperature setting.

- Make sure that there is water in the tank and the temperature control dial (9) is set to the high steam position.

- Lift the appliance and press the steam burst button (6). You may need to press a few times to activate the pump.

## Using the spray button

The spray feature can be used at any temperature setting when either steam or dry ironing.

- Make sure that there is water in the water tank.
- Press the spray button (2) several times to activate the pump while you are ironing.

## Cleaning and maintenance

Before cleaning and maintenance, remove the plug from the socket and allow the appliance to cool.

## Self Clean

The self-clean function must be used before using the appliance for the first time and then regularly to remove scale.

- Fill the tank to the maximum filling level.
- Set the temperature control dial (9) to the max position.
- Plug the appliance in and switch on.
- Allow the appliance to heat up until the heating light (10) switches off and then on again.
- Unplug the appliance and hold it horizontally over the sink.
- Press the self-clean button (8)

**Warning!** Hot water and steam will come out of the vents. Impurities and scale will be washed away.

- Move the iron backwards and forwards while this is happening.
- Release the self-clean button.
- Stand the appliance upright on its heel rest.
- Plug the appliance in and switch on.
- Iron an old cloth or towel to dry the soleplate.

Warning! Before manual cleaning and maintenance, switch the appliance off, remove the plug from the socket and allow the appliance to cool.

Warning! Do not immerse the appliance, the cord set or the plug in water or any other liquid.

- Pour out any remaining water after each use by tilting the appliance forward.
- Wipe the exterior with a damp cloth.
- Wipe scale and other residues off the soleplate with a damp cloth.
- Do not use scouring pads.
- If necessary, use a mild detergent to remove spots.
- Do not use any abrasive or solvent based cleaner.
- Do not immerse the appliance in water or any other liquid.

Warning! Follow the fitting instructions supplied with good quality plugs. Recommended fuse: 13A.

## Technical data

	X1600	X2000
Voltage/Supply	220-240V ~ 50/60Hz	220-240V ~ 50/60Hz
Power consumption	1450-1750W	1850-2200W
Weight	1kg	1kg

## Protecting the environment



Separate collection. This product must not be disposed of with normal household waste.

Should you find one day that your Black & Decker product needs replacement, or if it is of no further use to you, do not dispose of it with other household waste. Make this product available for separate collection.

- Black & Decker provides a facility for recycling Black & Decker products once they have reached the end of their working life. This service is provided free of charge. To take advantage of this service please return your product to any authorised repair agent who will collect them on our behalf.
- You can check the location of your nearest authorised repair agent by contacting your local Black & Decker office at the address indicated in this manual. Alternatively, a list of authorized Black & Decker repair agents and full details of our after-sales service and contact are available on the Internet at: [www.2helpU.com](http://www.2helpU.com).

## Guarantee

Black & Decker is confident of the quality of its products and offers an outstanding guarantee.

This guarantee statement is in addition to and in no way prejudices your statutory rights.

The guarantee is valid within the territories of the Member States of the European Union and the European Free Trade Area.

If a Black & Decker product becomes defective due to faulty materials, workmanship or lack of conformity, within 24 months from the date of purchase, Black & Decker guarantees to replace defective parts, repair products subjected to fair wear and tear or replace such products to ensure minimum inconvenience to the customer unless:

- The product has been used for trade, professional or hire purposes;
- The product has been subjected to misuse or neglect;
- The product has sustained damage through foreign objects, substances or accidents;
- Repairs have been attempted by persons other than authorised repair agents or Black & Decker service staff.

To claim on the guarantee, you will need to submit proof of purchase to the seller or an authorised repair agent. You can check the location of your nearest authorised repair agent by contacting your local Black & Decker office at the address indicated in this manual.

Alternatively, a list of authorised Black & Decker repair agents and full details of our after-sales service and contacts are available on the Internet at: [www.2helpU.com](http://www.2helpU.com).



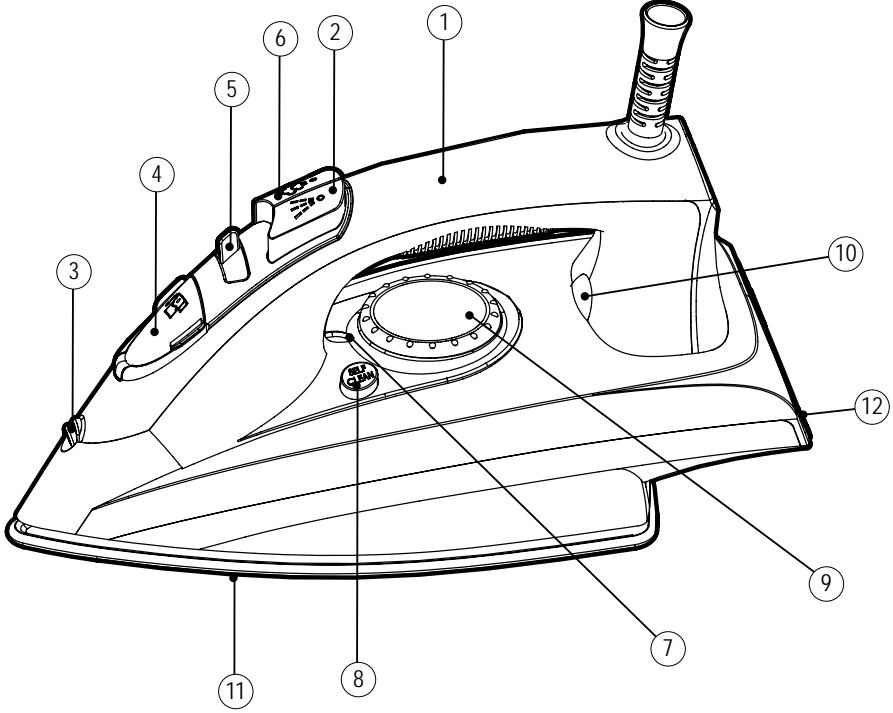

### تعريف الأجزاء

- |                          |                               |
|--------------------------|-------------------------------|
| 1. المقبض                | 7. عداد ضبط درجة الحرارة      |
| 2. زر الرش               | 8. التنظيف الذاتي             |
| 3. فوهة الرش             | 9. قرص التحكم في درجة الحرارة |
| 4. غطاء خزان الماء       | 10. مؤشّر مصباح التسخين       |
| 5. وحدة التحكم في البخار | 11. الصفيحة المعدنية السفلية  |
| 6. زر البخار             | 12. المسند الخلفي             |

## غرض الاستخدام

- لا تحاول مطلقاً شد سلك التيار الكهربائي لفصل القابس عن المقبس. احتفظ بسلك التيار الكهربائي بعيداً عن الحرارة والزيت والحواف الحادة.
- في حالة تلف سلك التيار الكهربائي أثناء الاستخدام، ينبغي القيام على الفور بفصل الجهاز عن مصدر التيار الكهربائي. وينبغي تجنب لمس سلك التيار الكهربائي قبل فصله عن مصدر التيار الكهربائي.
- افصل الجهاز عن مصدر التيار الكهربائي، في حالة عدم استخدامه وقبل التنظيف.

مكواة بلاك أند ديكر مصممة لإزالة التجاعيد من الأقمشة باستخدام الحرارة والبخار ويجب عدم استخدامها في أية أغراض أخرى.

هذا المنتج مصمم للاستخدام المنزلي فقط.

ينبغي قراءة هذا الدليل بالكامل بعناية قبل استخدام الجهاز.



يشير إلى خطر التعرض لصدمة كهربائية.

## تعليمات السلامة

### سلامة الآخرين

- هذا الجهاز غير مصمم ليستخدمه الأشخاص ذوو القدرات الجسدية والذهنية والحسية والعقلية المتدنية والخبرة والمعرفة القليلتين (بما في ذلك الأطفال) إلا في ظل الإشراف عليهم أو إعطائهم التعليمات المتعلقة باستخدام الجهاز من قبل الشخص المسؤول عن سلامتهم.
- يلزم الإشراف على الأطفال لضمان عدم عبثهم بالجهاز.
- لا تسمح للأطفال، أو أي شخص غير مطلع على هذه الإرشادات، باستخدام هذا الجهاز.
- لا تسمح للأطفال أو الحيوانات بالاقتراب من منطقة العمل أو لمس الجهاز أو سلك التيار الكهربائي.
- يلزم توخي الحذر والمتابعة الدقيقة عند استخدام الجهاز بالقرب من الأطفال.

### بعد الاستخدام

- قم بإيقاف تشغيل الجهاز وانزع القابس من مأخذ الكهرباء عند عدم استخدام الجهاز وكذلك قبل تغيير أو تنظيف أو صيانة أي من أجزائه.
- في حالة عدم استخدام الجهاز، يجب تخزينه في مكان جاف. ويجب عدم تمكين الأطفال من الوصول إلى الأجهزة المخزنة.

- تحذير! عند استخدام الأجهزة الكهربائية، يتعين دائماً مراعاة احتياطات السلامة الأساسية؛ للحد من احتمالات نشوب حريق أو تعرض الأشخاص لصدمة كهربائية أو إصابة شخصية أو تلف مادي، بما في ذلك ما يلي:

- الغرض من الاستخدام موضح في هذا الدليل. وإن استخدام أية ملحقات أو وحدات مرفقة أو تنفيذ أية عملية باستخدام هذا الجهاز غير تلك الموصى بها في دليل التعليمات هذا قد ينطوي على خطورة التعرض لإصابة شخصية.

- يرجى الاحتفاظ بهذا الدليل للرجوع إليه مستقبلاً.
- ينبغي دائماً فرد السلك بعناية لتجنب التعرض لخطر التعثر به.
- لا تقم مطلقاً بتشغيل الجهاز مباشرة أسفل منفذ المقبس الموصل به.

## استخدام الجهاز

- ينبغي دائماً توخي الحذر والحرص عند استخدام الجهاز.
- لا تستخدم الجهاز في أغراض خارج المنزل.
- لا تشغل الجهاز ويداك مبتلتين. لا تشغل الجهاز عندما تكون حافي القدمين.
- افرد سلك التيار الكهربائي بدقة بحيث لا يتعلق فوق حافة سطح العمل وبحيث لا يتم التعثر أو التعرقل به فجأة.

## الفحص والإصلاح

## كبلات التوصيل الإضافي ومنتجات الفئة "1"

- يتعين استخدام كبل ثلاثي الأطراف؛ لأن هذا الجهاز من الأجهزة التي بها تأريض ومن منتجات الفئة "1".
- يمكن استخدام كبل توصيل إضافي يصل طوله إلى 30 متراً (100 قدم) دون حدوث أي فقدان للطاقة.

لتجنب خطر التعرض لصدمة كهربائية، لا تغمر السلك أو القابس أو الجهاز في الماء أو أي سائل آخر.



- في حالة تلف سلك التيار الكهربائي، يجب استبداله من قبل الشركة المصنعة أو مركز صيانة بلاك أند ديكر معتمد لتجنب المخاطر.

## تعليمات سلامة إضافية بخصوص أجهزة المكواة

- ينبغي دائماً فرد السلك بعناية لتجنب التعرض لخطر التعثر به.
- لا تستخدم الجهاز بالقرب من المياه.
- لا تضع الجهاز بالقرب من مصادر الحرارة أو تحت الخزانات مباشرة. لا تستخدم الجهاز بالقرب من المواد القابلة للاشتعال والانفجار.
- يلزم عدم فتح فتحة التعبئة أثناء الاستخدام.

- قد تكون الأسطح ساخنة أثناء الاستخدام وأثناء فترة التبريد.
- اضبط قرص التحكم في درجة الحرارة على الإعداد الأدنى قبل توصيل الجهاز أو فصله.
- اترك الجهاز يبرد قبل تركه دون مراقبة وقبل تنظيف أو فحص أي من أجزائه.

- ينبغي ألا يلمس سلك التيار الكهربائي الصفيحة المعدنية السفلية أثناء الاستخدام أو أثناء فترة التبريد.

- قبل الاستخدام، افحص الجهاز للتعرف على الأجزاء التالفة أو المعيبة. افحص الجهاز للتأكد من خلوه من الأجزاء المكسورة وتلف المفاتيح وأية أوضاع أخرى قد تؤثر على كفاءة تشغيله.
- لا تستخدم الجهاز في حالة تلف أي جزء أو وجود عيب به.
- ينبغي الاستعانة بوكيل الصيانة المعتمد لإصلاح أية أجزاء تالفة أو معيبة أو استبدالها.
- قبل الاستخدام، يلزم فحص سلك التيار الكهربائي للتأكد من خلوه من علامات التلف أو القدم البالغ أو التآكل.
- يجب عدم استخدام الجهاز في حالة تلف سلك التيار الكهربائي أو القابس أو وجود عيب بأي منهما.

- في حالة وجود تلف أو عيب في سلك التيار الكهربائي أو في قابس التوصيل ينبغي إصلاحه بواسطة وكيل الصيانة المعتمد وذلك لتجنب أية مخاطر. لا تقم بقطع سلك التيار الكهربائي ولا تحاول إصلاحه بنفسك.
- لا تحاول مطلقاً إزالة أو استبدال أية أجزاء غير تلك الموضحة في هذا الدليل.
- لا تحاول إصلاح الجهاز بنفسك، اصطحب الجهاز إلى أقرب مركز صيانة مملوك لشركة بلاك أند ديكر أو معتمد منها لإصلاحه.

## السلامة الكهربائية

- يلزم تأريض هذا المنتج. وينبغي التأكد دائماً من توافق مصدر التيار الكهربائي مع الجهد الموضح على لوحة التقنين.
- يلزم توافق قابس التيار الكهربائي مع مصدر التيار الكهربائي. تجنب مطلقاً تعديل القابس بأية طريقة، ولا تستخدم أية قوابس مهائى مع الأجهزة المأرضة (الفئة 1). سوف تؤدي القوابس غير المعدلة ومصادر التيار الكهربائي المتوافقة إلى تقليل خطر التعرض لصدمة كهربائية.



## تعبئة خزان الماء

- لكي يمكن استخدام وظيفة البخار أو الرش، ينبغي أولاً تعبئة خزان الماء.
- تأكد من فصل الجهاز عن مصدر التيار الكهربائي.
- اضبط وحدة التحكم في البخار (5) على وضع عدم استخدام البخار.
- افتح غطاء خزان الماء (4).
- احمل الجهاز בזاوية.
- قم بتعبئة الجهاز بالماء باستخدام الكوب المرفق معه.

تحذير! لا تقم مطلقاً بالتعبئة أكثر من مستوى التعبئة الأقصى الموضح على الكوب المرفق مع الجهاز. من الممكن استخدام مياه الصنبور العادية، ولكن في حالة التواجد في منطقة بها ماء عسر، يوصى باستخدام الماء المقطر. لا تستخدم الماء المعالج كيميائياً.

## الاستخدام

تحذير! لا تترك الجهاز دون مراقبة أثناء توصيله بمصدر التيار الكهربائي وأثناء فترة التبريد.

## ضبط درجة الحرارة

يعتمد إعداد درجة الحرارة المطلوب على نوع نسيج الثوب.

- اضبط قرص التحكم في درجة الحرارة (8) على الإعداد المطلوب:

- الألياف الصناعية
- الحرير/ الصوف
- القطن/ الكتان

في حالة عدم التأكد من محتوى نسيج الثوب: ابدأ بإعداد درجة حرارة منخفض واختبره على منطقة صغيرة (تجعيد أو حافة داخلية). وفي حالة بقاء التجاعيد، قم بزيادة إعداد الحرارة تدريجياً حتى تحصل على الإعداد الأمثل.

- تجنب لمس الصفيحة المعدنية السفلية حتى تبرد.

انتظر حتى يبرد الجهاز قبل تفريغ خزان الماء؛ حيث أن الماء قد يكون ما زال ساخناً.

- لا تغمر الجهاز أو السلك أو القابض في السوائل.
- افصل الجهاز دائماً عن مصدر التيار الكهربائي قبل تعبئته أو تفريغه أو تنظيفه أو تنفيذ أي عملية صيانة للجهاز.
- تم تصميم هذا الجهاز لإزالة التجاعيد من الأقمشة باستخدام الحرارة والبخار ويلزم ألا يتم استخدامه في أية أغراض أخرى.

يلزم عدم ترك المكواة دون مراقبة أثناء توصيلها بمصدر التيار الكهربائي.

يلزم نزع القابض من منفذ التيار الكهربائي قبل ملء خزان الماء.

ينبغي استخدام المكواة ووضعها على سطح مستو ومستقر.

ينبغي عدم استخدام المكواة في حالة سقوطها فجأة أو في حالة وجود آثار تلف مرئية أو في حالة وجود تسرب بها.

## قبل الاستخدام للمرة الأولى

- قم بإزالة كافة مواد التغليف من الجهاز.
- نظف الجهاز قبل الاستخدام للمرة الأولى.
- ينبغي استخدام وظيفة التنظيف الذاتي قبل استخدام الجهاز للمرة الأولى وبعد ذلك يتم استخدامها بانتظام لإزالة الأوساخ.

## التركيب

تحذير! قبل التركيب، تأكد من إيقاف تشغيل الجهاز وفصله عن مصدر التيار الكهربائي.

## الاستخدام في الكي الجاف

- ارفع الجهاز واضغط على زر نفث البخار (6).
- قد تحتاج إلى الضغط بضع مرات لتنشيط المضخة.
- استخدم زر الرش
- يمكن استخدام ميزة الرش في أي إعداد درجة حرارة أثناء الكي الجاف أو الكي بالبخار.
- تأكد من وجود ماء في خزان الرش.
- اضغط على زر الرش (2) عدة مرات لتنشيط المضخة أثناء الكي.
- وصل الجهاز بمصدر التيار الكهربائي وقم بتشغيله.
- اضبط وحدة التحكم في البخار (5) على وضع عدم استخدام البخار.
- اضبط قرص التحكم في درجة الحرارة (9) على الإعداد المطلوب.
- سوف ينطفئ مصباح التسخين (10) عندما يصل الجهاز إلى درجة الحرارة المطلوبة.

## التنظيف والصيانة

قبل التنظيف والصيانة، قم بإزالة القابس من مأخذ الكهرباء واترك الجهاز حتى يبرد.

## التنظيف الذاتي

يلزم استخدام وظيفة التنظيف الذاتي قبل استخدام الجهاز للمرة الأولى، ثم يتم استخدامها بانتظام لإزالة الأوساخ.

- قم بتعبئة الخزان حتى أقصى مستوى تعبئة.
- اضبط قرص التحكم في درجة الحرارة (9) على وضع أقصى درجة حرارة.
- وصل الجهاز بمصدر التيار الكهربائي وقم بتشغيله.
- اترك الجهاز يسخن حتى ينطفئ مصباح التسخين (10)، ثم يضيء مرة أخرى.

افصل الجهاز عن مصدر التيار الكهربائي وضعه في وضع أفقي فوق الحوض.

- اضغط على زر التنظيف الذاتي (8).

تحذير! سوف يخرج الماء الساخن والبخار من الفتحات. سوف يتم غسل القاذورات والأوساخ.

## الاستخدام في الكي بالبخار

- قم بتعبئة خزان الماء كما هو موضح أعلاه.
- قم بإيقاف الجهاز على مسنده الخلفي (12).
- اضبط قرص التحكم في درجة الحرارة (9) على الإعداد المطلوب.

سيضيء مصباح التسخين (10). عند انطفاء مصباح التسخين، ستكون المكواة جاهزة للاستخدام كمكواة بخار.

سيضيء وينطفئ مصباح التسخين بانتظام أثناء الكي.

- لإحداث البخار، اضبط وحدة التحكم في البخار (4) على وضع البخار المطلوب.

☞ = بخار قليل

☞☞ = بخار كثير

• وصل الجهاز بمصدر التيار الكهربائي وقم بتشغيله.

## استخدام زر نفث البخار

يمكن استخدام وظيفة نفث البخار فقط أثناء الكي بإعداد درجة حرارة مرتفعة.

- تأكد من وجود ماء بالخزان وضبط قرص التحكم في درجة الحرارة (9) على وضع البخار.

- حرك المكواة للخلف والأمام أثناء ذلك.
  - حرر زر التنظيف الذاتي.
  - ضع الجهاز في وضع قائم فوق المسند.
  - وصل الجهاز بمصدر التيار الكهربائي وقم بتشغيله.
  - قم بكي قطعة قماش قديمة أو منشفة لتجفيف القاعدة السفلية.
- تحذير! قبل التنظيف اليدوي والصيانة، قم بإيقاف تشغيل الجهاز وقم بإزالة القابس من مأخذ الكهرباء واركب الجهاز حتى يبرد.
- تحذير! لا تغمر الجهاز أو السلك أو القابس في الماء أو أي سائل آخر.
- اسكب أي ماء متبقي بعد كل مرة استخدام بواسطة إمالة الجهاز للأمام.
  - نظف السطح الخارجي باستخدام قطعة قماش مبللة.
  - نظف الأوساخ وقم بإزالة الفضلات الأخرى من الصفيحة المعدنية السفلية باستخدام قطعة قماش مبللة.
  - لا تستخدم إسفنجة التنظيف.
  - إذا لزم الأمر، استخدم منظف خفيف لإزالة البقع.
  - لا تستخدم أية منظفات كاشطة أو مذيبة.
  - لا تغمر الجهاز في الماء أو أي سائل آخر.
- تحذير! اتبع تعليمات التركيب المرفقة مع القوابس عالية الجودة. الصمامة الكهربائية الموصى بها: 13 أمبير.

### البيانات الفنية

X2000	X1600	
220-240 فولت، 50-60 هرتز	220-240 فولت، 50-60 هرتز	الجهود/ التيار
1850-2200 وات	1450-1750 وات	استهلاك الطاقة
1 كجم	1 كجم	الوزن

## حماية البيئة

## لضمان

تثق بلاك أند ديكر في جودة منتجاتها وتعرض ضماناً طويلاً الأجل.

بيان الضمان هذا يكون بالإضافة إلى حقوقك التي يمنحها القانون ولا يدخل بها بأي حال من الأحوال.

يسري الضمان في أقاليم الدول الأعضاء في الاتحاد الأوروبي ومنطقة التجارة الحرة الأوروبية.

في حالة وجود خلل في منتج بلاك أند ديكر بسبب عيب في المواد أو الصناعة أو عدم التوافق مع المعايير، خلال 24 شهراً من تاريخ الشراء، تضمن بلاك أند ديكر استبدال الأجزاء المعيبة وإصلاح المنتجات مع مراعاة التآكل والبلى الطبيعي أو استبدال هذه المنتجات لضمان أقل إزعاج للعميل ما لم:

◀ يتم استخدام المنتج في أغراض تجارية أو مهنية أو أغراض تأجير؛

◀ يتعرض المنتج لسوء الاستخدام أو الإهمال؛

◀ يتعرض المنتج للتلف نتيجة أشياء أو مواد غريبة أو حوادث؛

◀ يتم محاولة إصلاح المنتج بواسطة أشخاص غير وكلاء الصيانة المعتمدين أو فريق الصيانة التابع لشركة بلاك أند ديكر.

لتقديم مطالبة بموجب الضمان، سوف تحتاج إلى تقديم دليل الشراء للبائع أو وكيل الصيانة المعتمد. ويمكنك التعرف على موقع أقرب وكيل صيانة معتمد من خلال الاتصال على مكتب بلاك أند ديكر المحلي في العنوان الموضح في هذا الدليل.

وبدلاً من ذلك، توجد قائمة بوكلاء الصيانة المعتمدين التابعين لشركة بلاك أند ديكر والتفاصيل الكاملة لخدمات ما بعد البيع ووسائل الاتصال الخاصة بنا على الإنترنت على الموقع الإلكتروني: [www.2helpU.com](http://www.2helpU.com).

الجمع المنفصل. يلزم عدم التخلص من هذا المنتج مع القمامة المنزلية العادية.



إذا لزم في يوم من الأيام استبدال منتج بلاك أند ديكر الخاص بك، أو إذا لم تعد تستخدمه، فلا تتخلص منه مع القمامة المنزلية الأخرى، بل تأكد من إتاحة هذا المنتج للجمع المنفصل.

- توفر شركة بلاك أند ديكر مرفق لإعادة تدوير منتجات بلاك أند ديكر بمجرد وصولها إلى نهاية عمرها وعدم صلاحيتها للعمل. ويتم تقديم هذه الخدمة مجاناً. للاستفادة من هذه الخدمة، يرجى إعادة المنتج إلى أي وكيل صيانة معتمد والذي سوف يتولى بدوره جمع المنتجات نيابة عنا.
- يمكنك التعرف على موقع أقرب وكيل صيانة معتمد من خلال الاتصال على مكتب بلاك أند ديكر المحلي في العنوان الموضح في هذا الدليل. وبدلاً من ذلك، توجد قائمة بوكلاء الصيانة المعتمدين التابعين لشركة بلاك أند ديكر والتفاصيل الكاملة لخدمات ما بعد البيع ووسائل الاتصال الخاصة بنا على الإنترنت على الموقع الإلكتروني: [www.2helpU.com](http://www.2helpU.com).

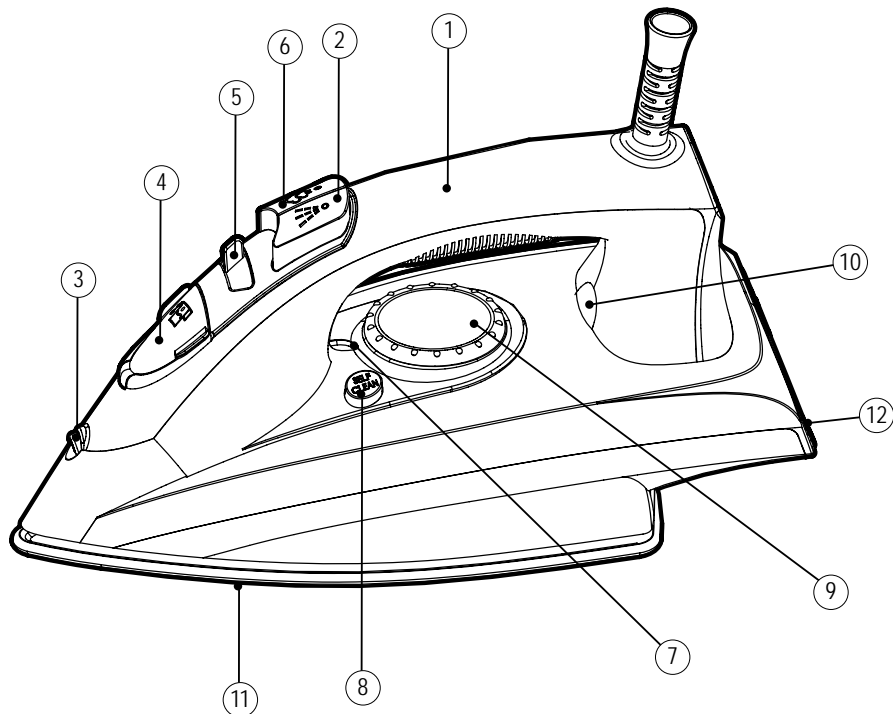

### Identification des pièces

- |                                |  |
|--------------------------------|--|
| 1. Poignée                     | 7. Marque de sélection de la température |
| 2. Bouton spray (vaporisateur) | 8. Auto-nettoyage                        |
| 3. Gicleur                     | 9. Cadran de contrôle de la température  |
| 4. Couvercle réservoir d'eau   | 10. Voyant de température                |
| 5. Variateur de vapeur         | 11. Semelle                              |
| 6. Bouton vapeur               | 12. Talon de support                     |



## Utilisation prévue

Votre fer à repasser Black & Decker est conçu pour éliminer les faux plis de tissus en utilisant de la chaleur et de la vapeur, et ne doit pas être utilisé à d'autres fins.

Cet appareil est exclusivement prévu pour une utilisation domestique.



Lisez ce manuel attentivement avant d'utiliser l'appareil.



Indique un risque de choc électrique.

## Consignes de sécurité

- **Avertissement !** Lorsqu'on utilise un appareil électrique, des précautions de base, y compris les suivantes, doivent toujours être suivies afin de réduire les risques d'incendie, de chocs électriques, de blessures corporelles et de dégâts matériels.
- L'utilisation est décrite dans ce manuel. L'utilisation d'un accessoire ou d'une pièce, ou l'exécution de toute opération avec cet appareil autres que celles recommandées dans ce manuel peut présenter un risque de blessures corporelles.
- Conserver ce mode d'emploi pour le consulter ultérieurement.
- Toujours positionner le cordon avec soin pour éviter qu'il fasse trébucher.
- Ne jamais faire fonctionner un appareil directement au-dessous de la prise de courant à laquelle il est branché.

## Utilisation de votre appareil

- Toujours prendre des précautions lors de l'utilisation de l'appareil.
- Ne pas utiliser l'appareil à l'extérieur.
- Ne pas faire fonctionner l'appareil si vos mains sont humides. Ne pas faire fonctionner l'appareil si vous êtes pieds nus.
- Positionnez soigneusement le cordon d'alimentation et veillez à ce qu'il ne pende pas du plan de travail pour éviter de le prendre par mégarde ou qu'il ne fasse trébucher.

- Ne jamais tirer sur le cordon d'alimentation pour débrancher la fiche de la prise. Le cordon d'alimentation ne doit jamais être à proximité d'une source de chaleur, de graisse ou d'angles vifs.
- Si le cordon d'alimentation est endommagé lors de l'utilisation, débranchez l'appareil immédiatement. Ne touchez pas le cordon d'alimentation avant d'avoir débranché l'alimentation électrique.
- Débrancher l'appareil de l'alimentation électrique lorsqu'il n'est pas utilisé ou avant de le nettoyer.

## Sécurité d'autrui

- Cet appareil n'est pas destiné à être utilisé par des personnes (y compris les enfants) ayant des capacités physiques, sensorielles ou mentales réduites, ou ayant un manque d'expérience et de connaissances, à moins qu'elles n'aient été formées ou encadrées sur l'utilisation de l'appareil par une personne responsable de leur sécurité.
- Les enfants doivent être surveillés pour s'assurer qu'ils ne jouent pas avec l'appareil.
- Ne pas laisser des enfants, ou toute autre personne ne connaissant pas ces instructions, utiliser l'appareil.
- Ne pas laisser des enfants ou des animaux s'approcher de la zone de travail, ni toucher l'appareil ou le cordon d'alimentation.
- Une supervision étroite est nécessaire lorsque l'appareil est utilisé à proximité d'enfants.

## Après utilisation

- Eteindre puis retirer la fiche de la prise avant de laisser l'appareil sans surveillance ou avant de changer, nettoyer ou inspecter les pièces de l'appareil.
- Lorsqu'il n'est pas utilisé, l'appareil doit être rangé dans un endroit sec. Les enfants ne doivent pas avoir accès aux appareils rangés.

## Inspection et réparations

- Avant d'utiliser l'appareil, vérifier qu'aucune pièce ne soit endommagée ou défectueuse. Vérifier la présence de pièces cassées, d'interrupteurs endommagés ou toute autre condition qui pourrait affecter son fonctionnement.
- Ne pas utiliser l'appareil si une pièce est endommagée ou défectueuse.
- Faire réparer ou remplacer les pièces endommagées ou défectueuses par un réparateur agréé.
- Avant utilisation, vérifier l'état du cordon d'alimentation pour des signes de dommages, de vieillissement ou d'usure.
- Ne pas utiliser l'appareil si le cordon d'alimentation, ou la fiche secteur, est endommagé ou défectueux.
- Si le cordon d'alimentation, ou la fiche secteur, est endommagé ou défectueux, il doit être réparé par un réparateur agréé afin d'éviter tout danger. Ne pas couper le cordon d'alimentation et ne pas tenter de le réparer vous-même.
- Ne jamais essayer de retirer ou de remplacer une pièce par une autre que celles spécifiées dans ce manuel.
- Ne pas tenter de réparer l'appareil. Apportez-le au service après-vente Black & Decker ou agréé le plus proche pour le faire réparer.

## Sécurité électrique



Ce produit doit être mis à la terre.

Toujours vérifier que la tension électrique correspond à celle indiquée sur l'étiquette signalétique.

- La fiche de l'appareil doit correspondre à la prise. Ne jamais modifier la fiche de quelque façon que ce soit. Ne pas utiliser d'adaptateurs avec des appareils de type mis à la terre (Classe 1). Des fiches non modifiées avec des prises correspondantes réduisent les risques de chocs électriques.

## Rallonges & appareils de classe 1

- Un cordon à 3 fils doit être utilisé car votre appareil est mis à la terre et de fabrication classe 1.
- Une longueur de 30m (100 pieds) peut être utilisée sans perte de puissance.



Pour éviter tout risque de choc électrique, ne pas plonger le cordon, la prise ou l'appareil dans de l'eau ou tout autre liquide.

- Si le cordon d'alimentation est endommagé, il doit être remplacé par le fabricant ou un service après-vente agréé Black & Decker afin d'éviter tout danger.

## Consignes de sécurité supplémentaires pour les fers à repasser

- Toujours positionner le cordon avec soin pour éviter qu'il fasse trébucher.
- Ne pas utiliser l'appareil à proximité d'eau.
- Ne pas placer l'appareil à proximité de sources de chaleur ou directement en-dessous de placards. Ne pas utiliser l'appareil en présence de matières explosives ou inflammables.
- L'orifice de remplissage ne doit pas être ouvert pendant l'utilisation.
- Les surfaces peuvent devenir brûlantes pendant l'utilisation et au cours de la période de refroidissement.
- Régler le cadran de contrôle de la température sur la position min avant de brancher ou de débrancher.
- Laisser refroidir l'appareil avant de le laisser sans surveillance et avant de le nettoyer ou d'inspecter les pièces de l'appareil.
- Le cordon d'alimentation électrique ne doit pas toucher la semelle chaude pendant l'utilisation ou la période de refroidissement.

- Ne pas toucher la semelle avant qu'elle ne soit froide.
- Attendre que l'appareil ait refroidi avant de vider l'eau du réservoir car l'eau peut encore être chaude.
- Ne pas plonger l'appareil, le corps principal ou la fiche dans un liquide.
- Toujours débrancher l'appareil du réseau avant le remplissage, la vidange, le nettoyage ou autre intervention d'entretien de l'appareil.
- Ce produit est conçu pour éliminer les faux plis de tissus en utilisant de la chaleur et de la vapeur et ne doit pas être utilisé à d'autres fins.
- Le fer ne doit pas être laissé sans surveillance pendant qu'il est raccordé au réseau d'alimentation.
- La fiche doit être retirée de la prise de courant avant de remplir le réservoir d'eau.
- Le fer doit être utilisé et posé sur une surface stable.
- Le fer ne doit pas être utilisé si on l'a fait tomber, s'il montre des signes visibles de dommages, ou s'il fuit.

## Avant la première utilisation

- Retirer l'appareil de son emballage.
- Nettoyer l'appareil avant sa première utilisation.
- La fonction auto-nettoyage doit être utilisée avant la première utilisation de l'appareil, puis régulièrement pour enlever le calcaire.

## Montage

**Avertissement!** Avant le montage, assurez-vous que l'appareil est éteint et débranché.

## Remplissage du réservoir d'eau

Afin de pouvoir utiliser les fonctions vapeur et spray, vous devez d'abord remplir le réservoir avec de l'eau.

- Assurez-vous que l'appareil est débranché.
- Régler le variateur de vapeur (5) sur la position sans vapeur.
- Ouvrez le couvercle du réservoir d'eau (4)
- Tenir l'appareil penché.
- Remplir l'appareil avec de l'eau à l'aide du gobelet fourni.

**Avertissement !** Ne jamais remplir au-dessus du niveau maximum de remplissage indiqué sur le gobelet fourni. L'eau du robinet peut être utilisée, mais si vous habitez dans un endroit où l'eau est très calcaire l'utilisation d'eau distillée est conseillée. Ne pas utiliser d'eau chimiquement décalcairisée.

## Utilisation

**Avertissement !** Ne pas laisser l'appareil sans surveillance pendant qu'il est raccordé au réseau d'alimentation et pendant la période de refroidissement.

## Réglage de la température

Le réglage de la température requise dépend du tissu du vêtement.

- Tournez le cadran de contrôle de la température (9) sur le réglage désiré:
  - Synthétique
  - Soie/laine
  - Coton/lin

Si vous n'êtes pas sûr de la fibre du vêtement, commencez avec un réglage à basse température et faites un essai sur une petite surface (coutures ou ourlet). Si les plis restent, augmentez progressivement le réglage de la température jusqu'à trouver la température idéale.

## Repassage à sec

- Placer l'appareil sur son talon (12).
- Brancher l'appareil et l'allumer.
- Régler le variateur de vapeur (5) sur la position sans vapeur.
- Tournez le cadran de contrôle de la température (9) sur le réglage désiré.

Le voyant de température (10) s'éteindra lorsque l'appareil a atteint la température désirée.

## Repassage à vapeur

- Remplir le réservoir d'eau comme décrit plus haut.
- Placer l'appareil sur son talon (12).
- Tournez le cadran de contrôle de la température (9) sur le réglage vapeur désiré.

Le voyant de température (10) va s'allumer. Dès que le voyant s'éteint, le fer est prêt à être utilisé comme un fer à vapeur.

Le voyant va régulièrement s'allumer et s'éteindre pendant le repassage.

- Pour créer de la vapeur, réglez le variateur de vapeur (5) sur la position de vapeur désirée.

 = Vapeur faible

 = Vapeur forte

- Brancher l'appareil et l'allumer.

## Utilisation du bouton jet de vapeur

La fonction jet de vapeur ne peut être utilisée que pendant le repassage à une température élevée.

- Assurez-vous qu'il y a de l'eau dans le réservoir et que le cadran de contrôle de la température (9) est réglé sur la position vapeur forte.

- Soulevez l'appareil et appuyez sur le bouton jet de vapeur (6). Il est possible que vous ayez à appuyer plusieurs fois pour activer la pompe.

## Utilisation du bouton spray

La fonction spray peut être utilisée à tout moment en repassage à sec ou à vapeur.

- Assurez-vous qu'il y a de l'eau dans le réservoir.
- Appuyez sur le bouton spray (2) plusieurs fois pour activer la pompe pendant le repassage.

## Nettoyage et entretien

Avant le nettoyage et l'entretien, débranchez la fiche de la prise et laissez refroidir l'appareil.

## Auto-nettoyage

La fonction auto-nettoyage doit être utilisée avant la première utilisation de l'appareil, puis régulièrement pour enlever le calcaire.

- Remplir le réservoir jusqu'au niveau maximum de remplissage.
- Tourner le cadran de contrôle de la température (9) sur la position max.
- Brancher l'appareil et l'allumer.
- Laissez chauffer l'appareil jusqu'à ce que le voyant de température (10) s'éteigne puis se rallume.
- Débranchez l'appareil et maintenez-le horizontalement au-dessus de l'évier.
- Appuyez sur le bouton auto-nettoyage (8)

**Avertissement !** De l'eau très chaude et de la vapeur vont sortir des événements. Les impuretés et les dépôts de calcaire seront expulsés.

- Agiter le fer de l'avant vers l'arrière en même temps.
- Relâchez le bouton auto-nettoyage.
- Redresser l'appareil sur son support.
- Brancher l'appareil et l'allumer.
- Repasser un vieux chiffon ou une serviette pour sécher la semelle.

**Avertissement !** Avant le nettoyage et l'entretien manuel, éteindre l'appareil, débrancher la fiche de la prise et laisser refroidir l'appareil.

**Avertissement !** Ne pas plonger l'appareil, le cordon ou la fiche dans de l'eau ou tout autre liquide.

- Vider l'eau restante après chaque utilisation en inclinant l'appareil vers l'avant.
- Essuyer l'extérieur avec un chiffon humide.
- Essuyer la semelle avec un chiffon humide pour enlever le calcaire et les autres résidus.
- Ne pas utiliser de tampons à récurer.
- Si nécessaire, utiliser un détergent doux pour enlever les taches.
- Ne pas utiliser de produit abrasif ou à base de solvant.
- Ne pas plonger l'appareil dans de l'eau ou tout autre liquide.

**Avertissement !** Suivre les instructions de montage fournies avec des prises électriques de qualité. Fusible recommandé: 13A.

## Données techniques

	X1600	X2000
Tension/ Alimentation	220-240V ~ 50/60Hz	220-240V ~ 50/60Hz
Puissance	1450-1750W	1850-2200W
Poids	1kg	1kg

## Protection de l'environnement



Collecte séparée. Ce produit ne doit pas être jeté avec les déchets

domestiques normaux.

Si vous décidez de remplacer ce produit Black & Decker, ou si vous n'en avez plus l'utilité, ne le jetez pas avec vos déchets domestiques

Rendez-le disponible pour une collecte séparée.

- Black & Decker fournit un dispositif permettant de collecter et de recycler les produits Black & Decker lorsqu'ils ont atteint la fin de leur cycle de vie. Pour pouvoir profiter de ce service, veuillez retourner votre produit à un réparateur agréé qui se chargera de le collecter pour nous.
- Pour connaître l'adresse du réparateur agréé le plus proche de chez vous, contactez le bureau Black & Decker à l'adresse indiquée dans ce manuel. Vous pourrez aussi trouver une liste des réparateurs agréés de Black & Decker et de plus amples détails sur notre service après-vente sur le site Internet à l'adresse suivante : [www.2helpU.com](http://www.2helpU.com)

## Garantie

Black & Decker est confiant dans la qualité de ses produits et vous offre une garantie très étendue.

Ce certificat de garantie est un document supplémentaire et ne peut en aucun cas se substituer à vos droits légaux.

La garantie est valable sur tout le territoire des Etats Membres de l'Union Européenne et de la Zone de Libre Echange Européenne.

Si un produit Black & Decker s'avère défectueux en raison de matériaux en mauvaises conditions, d'une erreur humaine, ou d'un manque de conformité dans les 24 mois suivant la date d'achat, Black & Decker garantit le remplacement des pièces défectueuses, la réparation des produits usés ou cassés ou remplace ces produits à la convenance du client, sauf dans les circonstances suivantes :

- Le produit a été utilisé dans un but commercial, professionnel, ou a été loué.
- Le produit a été mal utilisé ou avec négligence.
- Le produit a subi des dommages à cause d'objets étrangers, de substances ou à cause d'accidents.
- Des réparations ont été tentées par des techniciens ne faisant pas partie du service technique de Black & Decker.

Pour avoir recours à la garantie, il est nécessaire de fournir une preuve d'achat au vendeur ou à un réparateur agréé. Pour connaître l'adresse du réparateur agréé le plus proche de chez vous, contactez le bureau Black & Decker à l'adresse indiquée dans ce manuel.

Vous pourrez aussi trouver une liste des réparateurs agréés de Black & Decker et de plus amples détails sur notre service après-vente sur le site Internet à l'adresse suivante :

[www.2helpU.com](http://www.2helpU.com)

## Names & Addresses for Black & Decker Service Concessionaries

**AFGANISTAN:** United Ceramics & Building Materials Ltd. - Kolola Poshta, Kabul, Afghanistan, Tel: 0093-799-333128. **ALGERIA:** SARL Ouilage Corporation, After Sale Service Center - 08, Rue Mohamed Boudiaf - Cheraga, Algiers, Algeria, Tel: 00213 21 375131, Fax: 00213 369667. **AZERBAIJAN:** Kontakt-NN LLC, Mehdiabad, Novkhani road14, Baku, Azerbaijan Az1000. Tel: +994 12 4086761, Fax: 0099-4125980378. **BAHRAIN:** Alfouz Services Co. WLL., P.O. Box 26562, Tubli, Manama, Tel: 00973-17783562/ 17879987, Fax: 00973-17783479. Kewalram & Sons Co. WLL - P.O. Box 84, Manama, Kingdom of Bahrain, Tel: 00973-17213110/ 17210617/ 17210619, Fax: 00973-17213211/ 17210627. **BANGLADESH:** Ultra Corporation, 8, Kushol Centre, Uttara, Dhaka 1230. Tel: +880-2-8922144, Fax: +880-2-8951339. **EGYPT:** Anasia Egypt for Trading S.A.E. (Mentrade), P.O. Box 2443, 9, Mostafa Refaat, St.sheraton, Heliopolis, Cairo, Tel: 00202 22684 159, Fax: 00202 22684 169. **ETHIOPIA:** Seif Tewfik Sherif - Arada Sub City, Kebele 01-02, Global Insurance Bldg., 2nd Flr. Room 43, P.O.Box 2525, Addis Ababa, Ethiopia, Tel: 00-251-11-1563968/ 1563969, Fax: 00-251-11-1558009. **INDIA:** Gryphon Impex Pvt. Ltd., D-6/4, Okhla Industrial Area, Phase-I, New Delhi-110020. Tel: +91-11-26372602-4, Fax:+91-11-26372601. **JORDAN:** Palestine Bldg. Matl.(Bashiti Hardware), 93 King Abdullah 2nd St., Opp ELBA House, PO Box 1564, Tel: 00962.6.5349098 ext.11, Fax: 00962.6.5330731. **KENYA:** Zylog Enterprises Ltd. (T/A Leading Concepts), IPS Building, Kaunda Street, P.O. Box 40877-00100, Nairobi, Tel: 00254-20-6905000, Fax: 00254-20-6905111. **KUWAIT:** Al Omar Technical Co., P.O. Box 4062, Safat 13041, Kuwait, Tel: 00965-2484895/ 24840039, Fax: 00965-24845652. The Sultan Centre, P.O. Box 26567-13126 Safat, Kuwait, Tel: 00965-24343155 Etn. 432, Fax: 00965-24319071. **LEBANON:** Aces Service Centre (Est. F.A.Kelaneh SA), P.O. Box 90-102, Nahr El Mot, Seaside Highway, Pharaon Building, Beirut. Tel: 00961-1-898989, Fax: 00961-1-245880. **LIBYA:** Homeworld Co., Building No.5, Senidal St., Amr Ibn Elaas Road, Benghazi, Libya. Tel: 00218-61-9094183. Service Center 1 - Benghazi: 0614705021, Service Center 2 - Tripoli: 0214622531. **MAURITIUS:** J.M. Goupille & Co. Ltd., Rogers Industrial Park 1, Riche Terre, Mauritius, Tel: 00230-2069450, Fax: 00230-2483188. **MOROCCO:** UATS 26 Rue Ennarjisse, Hay Erraihan, Beausejour - Hay Hassani - Casablanca, Morocco. Tel: +212 522945114, Fax: +212 522942442. **NEPAL:** Universal Trading Centre, P.O.Box 1947, Tripureswor, Kathmandu. Tel: +977-1-4265191. **NIGERIA:** Dana Electronics Limited, No. 54 Marina, Lagos, Nigeria, Tel: 00234-7431818/ 00234-803776774. Dana Electronics Limited - 33, Akin Adesola, Vi, Lagos, Nigeria. Tel: +234 1 4610009, 4610027, +234 8057445477, +234 7028053630, Fax: +234 1 4610018. **OMAN:** Oman Marketing & Service Co. (Omasco), P.O. Box 2734, Behind Honda Showroom, Wattayah, Oman, Tel: 00968-24560232/ 24560255, Fax: 00968-24560993. Oman Marketing & Service Co. (Omasco), Al Ohi, Sohar, Oman, Tel: 00968-26846379, Fax: 00968-26846379. Oman Marketing & Service Co. (Omasco) - Sanaya, Salalah, Oman, Tel: 00968-23212290, Fax: 00968-23210936. **PAKISTAN:** Ammar Service & Spares - 60-Bank Arcade, Serai Road, Karachi, Pakistan, Tel: 0092-21-32426905, Fax: 0092-21-32427214. **PHILIPPINES:** 476 J. P. Rizal St., cor Kakarong St. Brgy Olympia, Makati City, Tel: +632 403-5698. **QATAR:** Al Muftah Service Centre - Al Wakrah Road, P.O. Box 875, Doha, Qatar. Tel: 00974-4650880/ 4650110/ 4446868, Fax: 00974-4441415/ 4662599. **SAUDI ARABIA: (Al Khobar)** Al-Suwaiket Catering & Trading Co., P.O.Box 4228, King A.Aziz Street, Al Khobar, Tel: 00966-3-8591088, Fax: 00966-3-8595648. Fawaz Ebrahim Al Zayani Trading Est. P.O. Box 76026, Al Khobar # 31952, Tel: 00966-3-8140914, Fax: 00966-3-8140824. **(Jeddah)** Banaja Trading Co. Ltd, P.O. Box 366, Jeddah-21411, Tel: 00966-2-6511111, Fax: 00966-2-6503668. EAC (Al Yousef Contg. & Trdg. Est.), P.O. Box 30377, Jeddah -21477, Tel: 00966-2-6519912, Fax: 00966-2-6511153. **(Riyadh)** Banaja Trading Co. Ltd, P.O. Box 566, Riyadh-11421, Tel: 00966-1-4124444, Fax: 00966-1-4033378. **SOUTH AFRICA:** Trevco Power Tool Service 14 Steenbok Street, Koedoespoort, 0186, Pretoria, South Africa, Tel: 0027-86-1873826, Fax: 0027-86-5001771. **SRI LANKA:** Delmege Construction Products (Pvt) Ltd., No51 Stork Place, Colombo-10, Sri Lanka, Tel: +94-11-2688462-3, **TUNISIA:** Société Tunisienne De Chauffage - Rue de la Physique, Nouvelle Zone Industrielle de Ben Arous-2013 Tunisia, Tel: 00216-71-386102/ 380620, Fax: 00216-71380412 ext216. **UGANDA:** Anisuma Investment and Services Ltd., J R complex, Ware House No.5, Plot No 101, 3rd Street Industrial Area, Jinja Road, Kampala, Tel: 0414-237106. **UAE: (Abu Dhabi)** Light House Electrical, P.O. Box 120, Abu Dhabi, Tel: 00971-2-6726131, Fax: 00971-2-6720667. **(Dubai)** Black & Decker (Overseas) GmbH, P.O. Box 5420, Dubai, Tel: 00971-4-8127400/ 8127406, Fax: 00971-4-2822765. **(Musaffah)** Light House Electrical, P.O. Box 120, Abu Dhabi, Tel: 00971-2-5548315, Fax: 00971-2-5540461. **(Sharjah)** Mc Coy Middle East LLC, P.O. Box 25793, Sharjah, Tel: 00971-6-5395931, Fax: 00971-6-5395932. **(Ras Al Khaimah)** Mc Coy Middle East LLC, P.O.Box 10584, Ras Al Khaimah, Tel: 00971-7-2277095, Fax: 00971-7-2277096. **YEMEN: (Aden)** Muala St., Tel: +967 2 222670, Fax : + 967 2 222670. **(Sana'a)** Middle East Trad. Co. Ltd., P.O. Box 12363, Hayel Street, Sana'a. Tel: +967-1-204201, Fax: +967-1-204204. **(Taiz)** Middle East Trading Co.(METCO), 5th Flr.Hayel Saeed Anam Bldg, Al-Mugamma St. Taiz, Yemen, Tel: 00967-4-213455, Fax: 00967-4-219869.





WARRANTY REGISTRATION CARD

YOUR NAME/ الإسم .....

.....

YOUR ADDRESS العنوان .....

.....

.....

POSTCODE الرمز البريدي .....

DATE OF PURCHASE تاريخ الشراء .....

DEALER'S NAME & ADDRESS/ إسم و عنوان البائع .....

.....

.....

A large, empty rounded rectangular box with a thin black border, intended for the user to provide product details or a signature.

PRODUCT MODEL NO. X1600 / X2000

